



Der Sprinter Mobility

Technische Informationen



Mercedes-Benz

Baumuster

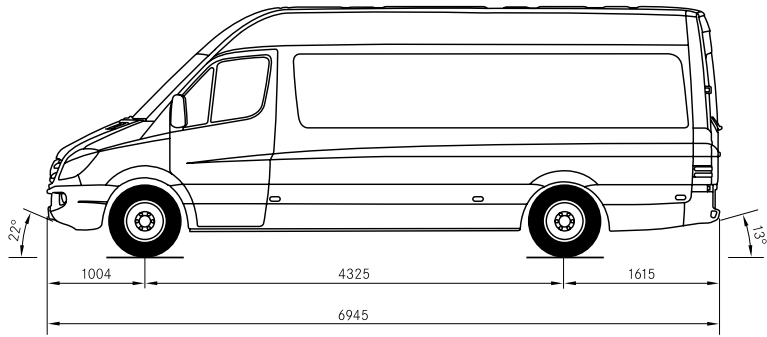

Sprinter Mobility 33

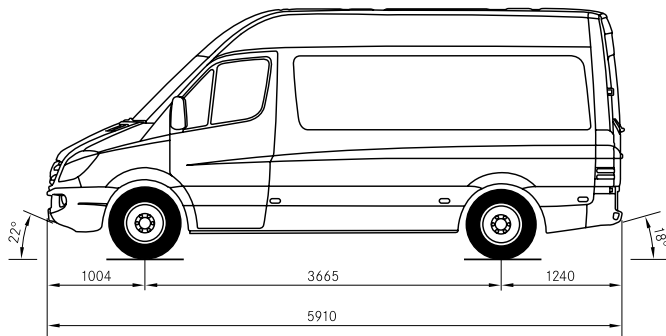
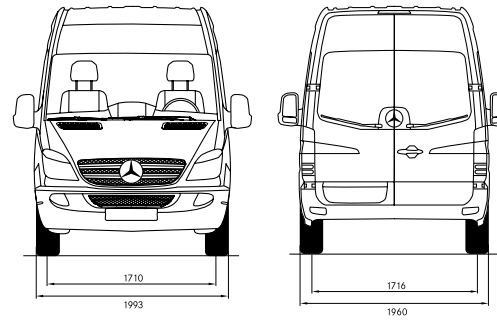

Sprinter Mobility 23

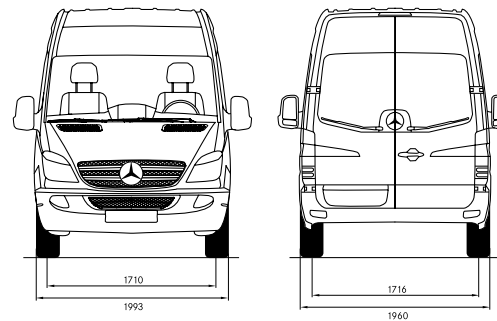

Technische Daten

Maße	Mobility 23	Mobility 33
Länge	5.910 mm	6.945 mm
Breite	1.993 mm	1.993 mm
Höhe	2.620 mm	2.620 mm
Höhe (inklusive Klimaanlage)	2.770 mm	2.770 mm
Radstand	3.665 mm	4.325 mm
Wendekreis	13.600 mm	15.600 mm
Stehhöhe	1.900 mm	1.900 mm

Gewichte

Zulässiges Gesamtgewicht (Serie)	3.500 kg	3.500 kg
----------------------------------	----------	----------

Motor (Serie)

Baureihe	OM 646 Euro V	OM 646 Euro V
Leistung (max.) bei 3.800/min	80 kW	80 kW
Zylinder/Anordnung	4/Reihe	4/Reihe
Hubraum	2.148 cm ³	2.148 cm ³
Drehmoment (max.)	280 Nm (bei 1.600–2.400/min)	280 Nm (bei 1.600–2.400/min)

Motoren (SA)

Mobility 23, 33

Motor Euro V (SA)	OM 646 Euro V
Leistung	110 kW
Zylinder/Anordnung	4/Reihe
Hubraum	2.148 cm ³
Drehmoment (max.)	330 Nm (bei 1.200–2.400/min)

Getriebe

Serie	6-Gang-Schaltgetriebe
SA	5-Gang-Automatik

Achsen

Federung vorne/hinten	GFK/Stahl
Antriebsart	Hinterradantrieb

Fahrgastkapazität (max.)	8 + 1 (7 + 1 + 1)	8 + 1 (7 + 1 + 1)
Sitzteiler	Variabel	Variabel
Tank	ca. 75 l Diesel	ca. 75 l Diesel

Ausstattungsumfänge



Motor OM 646 80-110 kW

Motorenleistungskurven OM 646

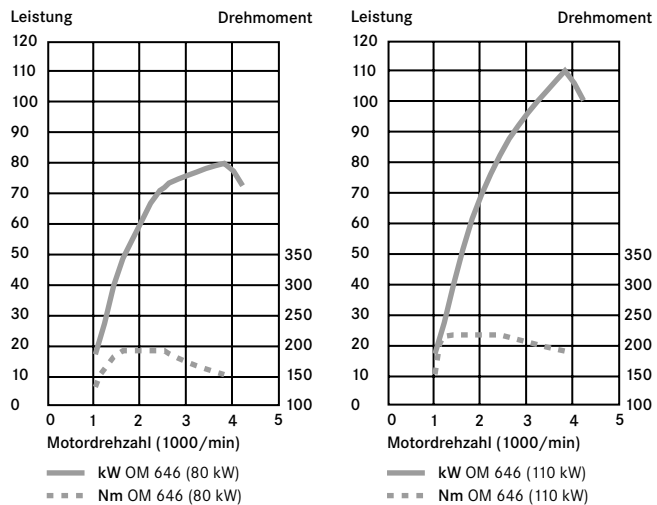

Antrieb/Fahrwerk	Mobility 23	Mobility 33
Motor OM 646 80 kW 3.800/min	●	●
Motor OM 646 110 kW 3.800/min	○	○
Motorausführung Euro V mit Dieselpartikelfilter	●	●
Schaltgetriebe	●	●
Automatikgetriebe	○	○
Anti-Blockier-System (ABS)	●	●
Antriebs-Schlupf-Regelung (ASR)	●	●
Elektronisches Stabilitätsprogramm (ADAPTIVE ESP®)	●	●
Anfahrassistent (AAS)	○	○
Bremsassistent (BA)	●	●
PARKTRONIC-System (PTS)	○	○

Fahrzeugelektrik

Vliesbatterie 12 V/95 Ah, wartungsfrei, zyklentest und tiefentladefest	●	●
Batterie verstärkt, zusätzlich	○	○
Generator 14 V/180 A	●	●
Wartungsrechner „ASSYST“	●	●

Beleuchtung

Adaptives Bremslicht	●	●
Bi-Xenonscheinwerfer mit Abbiegelicht	○	○
Nebelscheinwerfer Halogen	○	○
Blinkleuchten flach, zusätzlich hinten auf Dach	●	●
Scheinwerfer-Reinigungsanlage	○	○
Ausstiege beleuchtet	●	●

● Serie ○ Sonderausstattung

Informationseinrichtungen	Mobility 23	Mobility 33
Radio-Sound 5	<input type="radio"/>	<input type="radio"/>
Audio 20 (Radio, MP3/WMA, Bluetooth, CD/DVD)	<input type="radio"/>	<input type="radio"/>
Audio 50 APS (analog Audio 20 plus Pfeilnavigation)	<input type="radio"/>	<input type="radio"/>
COMAND APS (analog Audio 50 APS plus Kartennavigation)	<input type="radio"/>	<input type="radio"/>
Zwei-Wege-Lautsprecher vorn (5 Lautsprecher)	<input checked="" type="radio"/>	<input checked="" type="radio"/>
Bussprechanlage mit Schwanenhalsmikrofon und Fußschaltung	<input type="radio"/>	<input type="radio"/>
Universalvorrüstung für Mobiltelefon vernetzt	<input type="radio"/>	<input type="radio"/>
Freisprecheinrichtung unvernetzt	<input type="radio"/>	<input type="radio"/>
Klimatisierung		
Fahrer-Klimaanlage „Tempmatik“ (7 kW)	<input type="radio"/>	<input type="radio"/>
Fahrgast-Klimaanlage H08 (7 kW)	<input type="radio"/>	<input type="radio"/>
Zusatzwärmetauscher im Fahrgastraum	<input checked="" type="radio"/>	<input checked="" type="radio"/>
Fahrzeugaufbau		
Rundumverglasung, einfach, mit wärmedämmendem Glas	<input checked="" type="radio"/>	<input checked="" type="radio"/>
Trittstufe für Beifahrertür, elektrisch betätigt	<input type="radio"/>	<input type="radio"/>
Trittstufe für Schiebetür, elektrisch betätigt	<input type="radio"/>	<input type="radio"/>
Schiebetür rechts	<input checked="" type="radio"/>	<input checked="" type="radio"/>
Zwischenarretierung Schiebetür	<input checked="" type="radio"/>	<input checked="" type="radio"/>
Haltegriff im Einstiegsbereich rechts	<input checked="" type="radio"/>	<input checked="" type="radio"/>
Haltestange am Armaturenbrett	<input type="radio"/>	<input type="radio"/>
Rückwandtür zweiflügelig 270 Grad	<input type="radio"/>	<input type="radio"/>
Klapprampe (im Heck)	<input type="radio"/>	<input type="radio"/>
Linear-Hublift (im Heck)	<input type="radio"/>	<input type="radio"/>
Unterflur-Lift (im Heck)	<input type="radio"/>	<input type="radio"/>
Anhängerkupplung	<input type="radio"/>	<input type="radio"/>

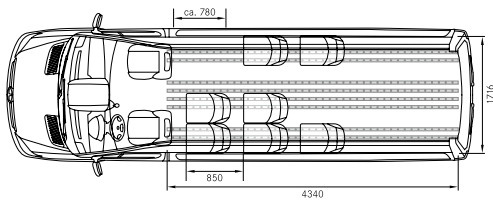

Sprinter Mobility 33, Bestuhlungsvariante 7 + 1 + 1 Sitzplätze

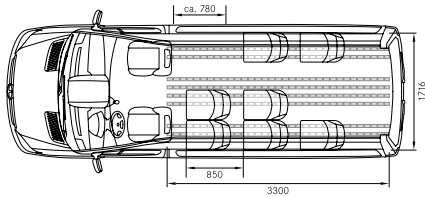

Sprinter Mobility 23, Bestuhlungsvariante 7 + 1 + 1 Sitzplätze

Fahrerarbeitsplatz	Mobility 23	Mobility 33
Fahrersitz Komfort	<input type="radio"/>	<input type="radio"/>
Fahrersitz Schwingsitz	<input type="radio"/>	<input type="radio"/>
Sitzheizung für Fahrersitz	<input type="radio"/>	<input type="radio"/>
Armlehne für Fahrersitz	<input checked="" type="radio"/>	<input checked="" type="radio"/>
Airbag für Fahrer	<input checked="" type="radio"/>	<input checked="" type="radio"/>
Lenkrad in Neigung und Höhe verstellbar	<input type="radio"/>	<input type="radio"/>
Multifunktionslenkrad mit Reiserechner	<input type="radio"/>	<input type="radio"/>
Außenspiegel heizbar und elektrisch verstellbar	<input checked="" type="radio"/>	<input checked="" type="radio"/>
Windschutzscheibe heizbar	<input type="radio"/>	<input type="radio"/>
Tempomat	<input type="radio"/>	<input type="radio"/>
Fahrgastraum		
Bestuhlung 7 + 1 + 1	<input checked="" type="radio"/>	<input checked="" type="radio"/>
Bestuhlung 7 + 1 + 1 (2 Drehklappsitze)	<input type="radio"/>	<input type="radio"/>
Bestuhlung 7 + 1 + 1 (7 Drehklappsitze)	<input type="radio"/>	<input type="radio"/>
Bestuhlung 6 + 1 (6 Drehklappsitze)	<input type="radio"/>	<input type="radio"/>
Bestuhlung 8 + 1	<input type="radio"/>	<input type="radio"/>
Bestuhlung 8 + 1 (2 Drehklappsitze)	<input type="radio"/>	<input type="radio"/>
Bestuhlung 8 + 1 (8 Drehklappsitze)	<input type="radio"/>	<input type="radio"/>
Sitzbezug Fahrgastsitze in Stoff Lima schwarz	<input checked="" type="radio"/>	<input checked="" type="radio"/>
Rollstuhlplatz Bodensystem		
Aluminium-Bodensystem	<input checked="" type="radio"/>	<input checked="" type="radio"/>
Standard-Rollstuhlrückhaltesystem, 4-Punkt-Spannbandsystem mit Beckengurt, 2 Halteschlaufen und Retraktoren	<input type="radio"/>	<input type="radio"/>

● Serie ○ Sonderausstattung

Glossar

Anti-Blockier-System (ABS)

Die auf die einzelnen Räder wirkenden Bremskräfte werden vom ABS so verteilt, dass auch bei einer Vollbremsung kein Rad längere Zeit blockiert und die Lenkbarkeit des Busses weitgehend erhalten bleibt.

Antriebs-Schlupf-Regelung (ASR)

Die ASR verhindert, dass die Räder beim Anfahren auf rutschigem Untergrund durchdrehen. Sie stellt immer nur so viel Leistung zur Verfügung, wie die Antriebsräder auf die Fahrbahn übertragen können. Das Durchdrehen eines Rades, z. B. bei vereistem Fahrbahnrand, wird durch dosierte Bremsenriffe verhindert.

Bremsassistent (BA)

Die Elektronik des BA erkennt Notbremssituationen und baut in solchen Situationen binnen Sekundenbruchteilen automatisch die maximale Bremskraftverstärkung auf. Dadurch wird der Anhalteweg des Busses messbar verkürzt.

Elektronisches Stabilitätsprogramm (ADAPTIVE ESP®)

In fahrdynamisch kritischen Situationen regelt das Adaptive Elektronische Stabilitätsprogramm gezielt die Bremskräfte an jedem einzelnen Rad. Gleichzeitig wird die Motorleistung zurückgenommen. Das mögliche „Ausbrechen“ des Fahrzeugs wird so durch das fein dosierte Abbremsen des Fahrzeugs im Rahmen der physikalischen Möglichkeiten verhindert. Im Unterschied zu herkömmlichen elektronischen Stabilitätssystemen bezieht ADAPTIVE ESP® den aktuellen Beladungszustand in die Regelvorgänge mit ein. So trägt ADAPTIVE ESP® spürbar zur Reduzierung der Schleudergefahr bei Kurvenfahrten oder Ausweichmanövern bei.

Anfahrassistent (AAS)

Nach dem Lösen des Bremspedals hält der Anfahrassistent an Steigungen ab ca. 4 % den eingesteuerten Bremsdruck für ca. 2 Sekunden aufrecht. Dadurch wird das Zurückrollen kurzzeitig verhindert und das Anfahren an Steigungen erleichtert. Beim Anfahren an Gefällen oder bei angezogener Handbremse schaltet sich AAS nicht ein.

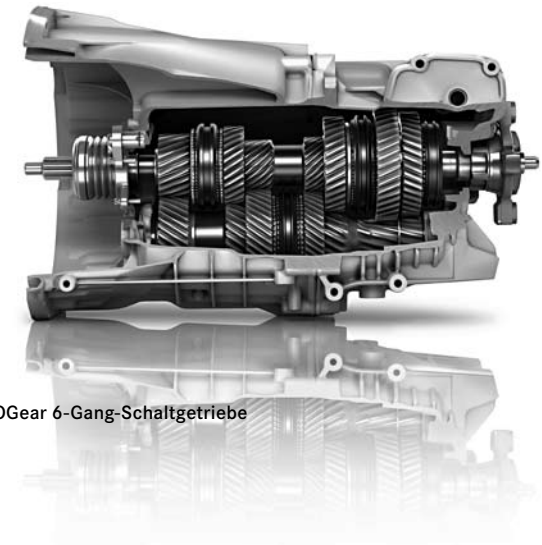

ECOGear 6-Gang-Schaltgetriebe



5-Gang-Automatikgetriebe

Informationen erhalten Sie bei Ihrem Mercedes-Benz Omnibusbeauftragten. Oder besuchen Sie uns im Internet unter: www.mercedes-benz.de/omnibus
Die Abbildungen enthalten auch Sonderausstattungen und Zubehör, die nicht zum serienmäßigen Lieferumfang gehören. Die in diesem Katalog enthaltenen Angaben beziehen sich auf Deutschland. Farbabweichungen sind drucktechnisch bedingt. (Stand: 01.08.10). Produktionsänderungen bleiben vorbehalten.